

Dünya Geneli Birleşik
Hizmet Hattı
40008 40008



CONTACT US



sales@beilite.com



www.beilite.com

ÇİN, ZHEJIANG EYALETİ, WENLING
ŞEHİRİ, XINHE SANAYİ BÖLGESİ

Beilite Makine Ltd. Şti.



BEILITE
HIDROLİK KIRICI



KALITE GELECEĐI DEĐIŐTIRIR

Şirket Tanıtımı

Beilite Makine Co., Ltd. 2002 yılında kurulmuştur, 'Kalite Geleceği Değiştirir' anlayışıyla hareket eden kurumsal bir gelişim felsefesini benimsemiştir. Şirket, yüksek kaliteli hidrolik kırıcıların arge, üretim ve hizmetlerine odaklanmaktadır.

Ulusal yüksek teknoloji kuruluşu olarak Beilite, ülkenin 'akıllı üretimle güçlü bir ülke olma' stratejisini aktif bir şekilde uygulamaktadır. Şirket, bağımsız yeniliklerle yüksek kaliteli büyümeyi teşvik etmekte, sektörün kilit teknolojilerini aşmakta ve ağır hidrolik kırıcılar, su altı kırıcılar gibi yenilikleri öncü olarak geliştirmektedir. Beilite, uluslararası alanda öncü yüzlerce teknoloji patentine sahiptir ve kalite, çevre, iş sağlığı ve güvenliği yönetim sistemlerinin yanı sıra Avrupa Birliği CE güvenlik sertifikasını da almıştır. 2015 yılında Beilite, 'Hidrolik Kırıcı' (Standart Numarası: GB/T 32799-2016) ulusal standardının hazırlanmasına ve oluşturulmasına katılmıştır.

Şirket, BLT ve BLTB olmak üzere iki bağımsız kırıcı markasına sahiptir. Ürün serisi, sessiz tip, kule tipi, üçgen tip, yükleyici tipi ve muz tipi gibi çeşitli modelleri içermektedir. BLT40-BLT280 modelleri, farklı tonajlardaki ekskavatörlerin ve yükleyicilerin montaj ve kullanım ihtiyaçlarını tamamen karşılayabilmektedir. Ürün performansı, güçlü darbe gücü, yüksek stabilite, uzun kullanım ömrü, düşük bakım maliyeti ve yüksek ikinci el değer oranı gibi avantajlarıyla sektörde ön sıralarda yer almaktadır. Ürünler, maden ocakları, yıkım çalışmaları,

tüneller, su altı uygulamaları, yüksek irtifalar, yüksek sıcaklıklar ve aşırı soğuk gibi çeşitli çalışma koşullarına uygun olarak tasarlanmıştır.

Çin'in Avrupa'da bağımsız fikri mülkiyet haklarına sahip ilk kırıcı markası olarak BLT ve BLTB, Avrupa, Amerika, Avustralya, Asya ve Afrika kıtalarına ihraç edilmiştir. Ürünler, Amerika Birleşik Devletleri, Almanya, Birleşik Krallık, Rusya, Japonya ve Hindistan dahil olmak üzere 100'den fazla ülke ve bölgeyi kapsamaktadır.

Kalite Öncelikli, Hizmet Üstün' anlayışını benimseyen Beilite, müşteri odaklı bir yaklaşım izlemektedir. Şirket, ülke genelinde kapsamlı ve olgun bir hizmet ağı kurmuş, yurt dışı hizmet noktalarını sürekli olarak geliştirmiş ve hizmet kadrosunu genişletmiştir. Beilite, 7/24 her açıdan satış öncesi, satış sonrası ve satış sonrası entegre hizmet çözümleri sunmaktadır.

Beilite, çalışkanlık ruhuna ve dürüstlük ilkesine sıkı sıkıya bağlı kalarak, her zaman müşterileri için en yüksek değeri yaratma misyonunu benimsemiştir. Şirket, hidrolik kırıcı sektöründe derinleşerek, yenilikçilik kapasitesini artırmaya, küresel çapta varlığını güçlendirmeye ve yüksek kalite ile üstün hizmet anlayışıyla Beilite markasını global bir sembol haline getirmeye kararlıdır. Beilite, küresel güvenilirlik ve güçlü uluslararası rekabet gücüne sahip bir şirket olma hedefi doğrultusunda emin adımlarla ilerlemektedir.



Endüstri Çözümleri



BEILITE HIDROLİK KIRICI ÜRÜN SERİSİ

ALTI BÜYÜK AVANTAJ:

- › BÜYÜK DARBE GÜCÜ
- › YÜKSEK STABILITE
- › UZUN KULLANIM ÖMRÜ
- › DÜŞÜK BAKIM MALİYETİ
- › GELİŞMİŞ HİZMET SİSTEMİ
- › YÜKSEK İKİNCİ EL DEĞER ORANI



SESSİZ TIP

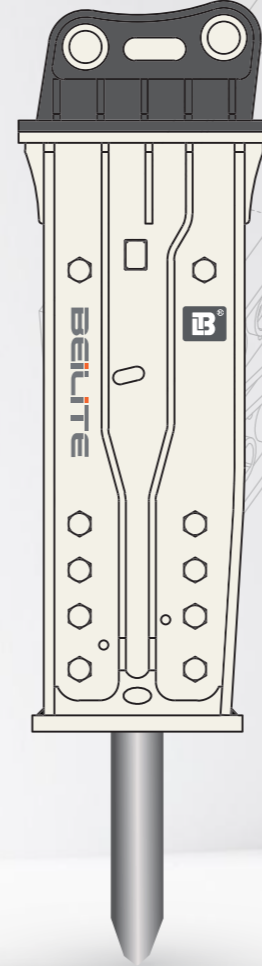

KULE TİPİ

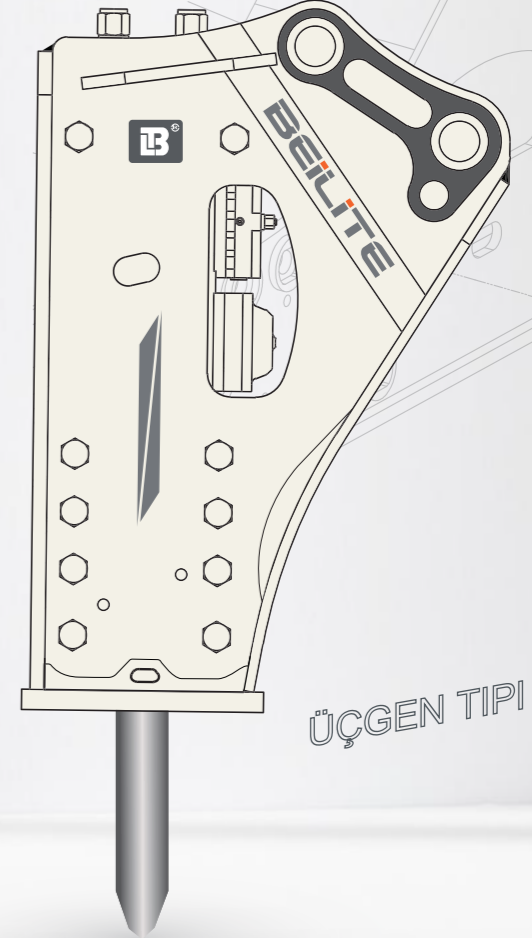

ÜÇGEN TİPİ

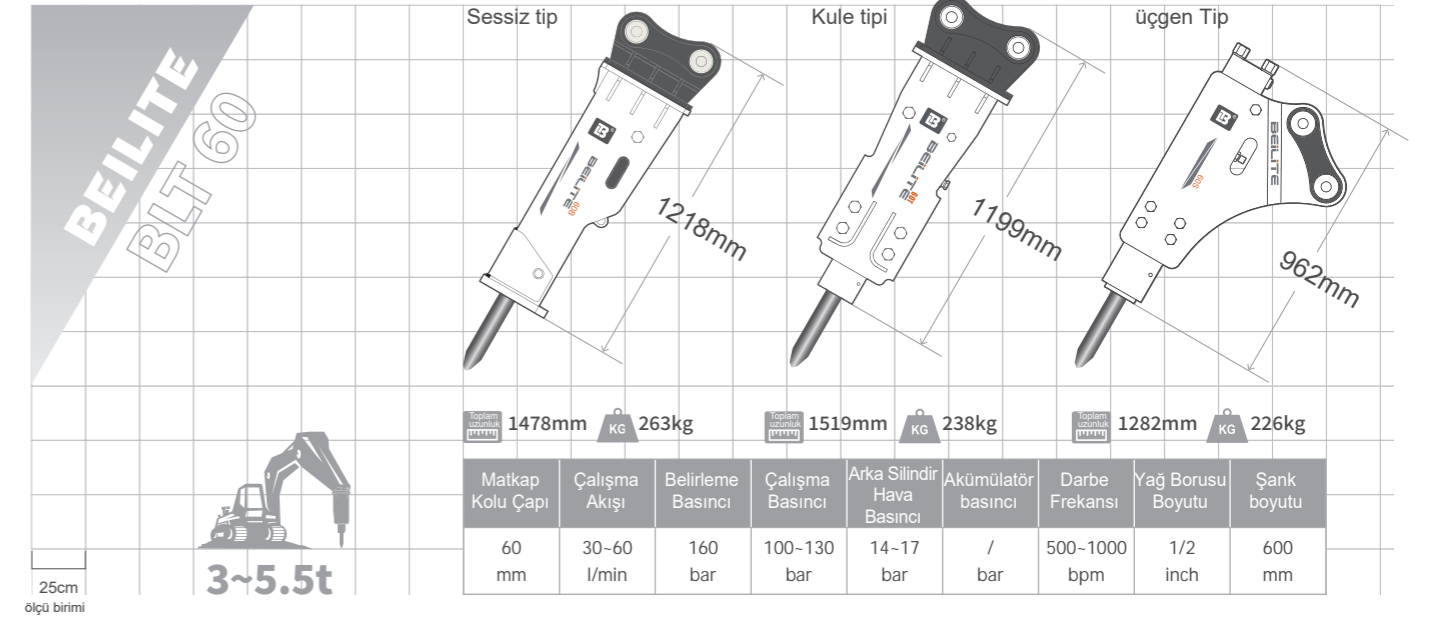
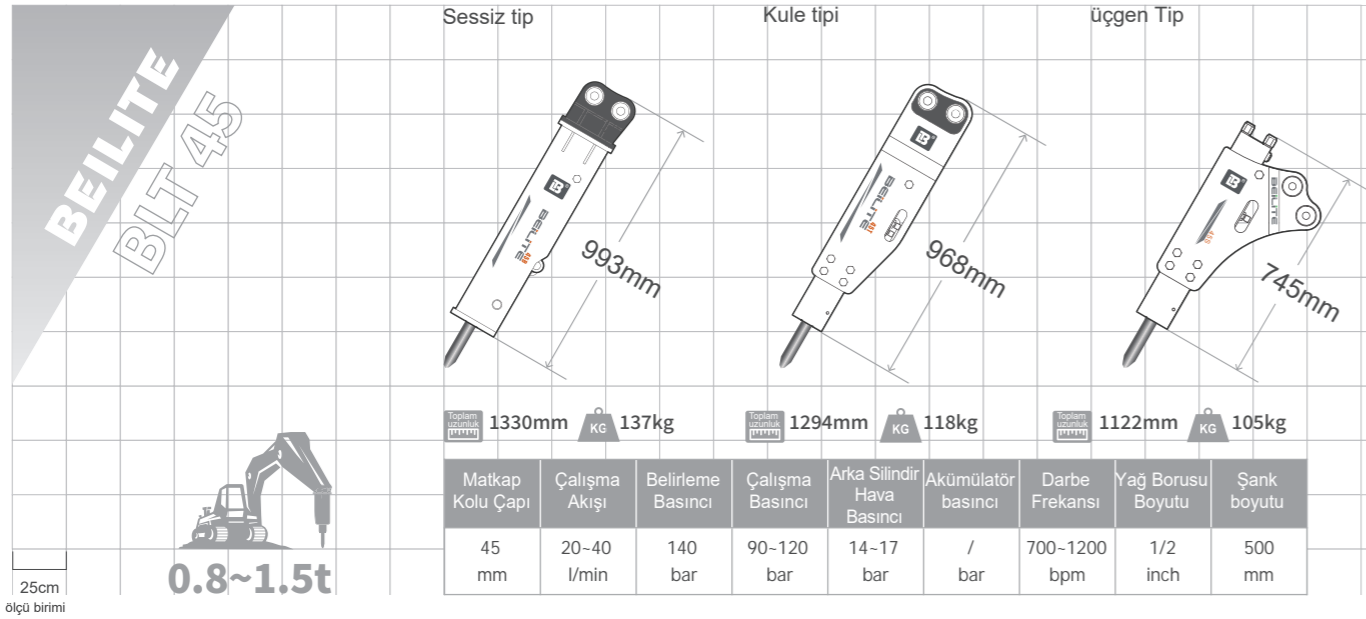
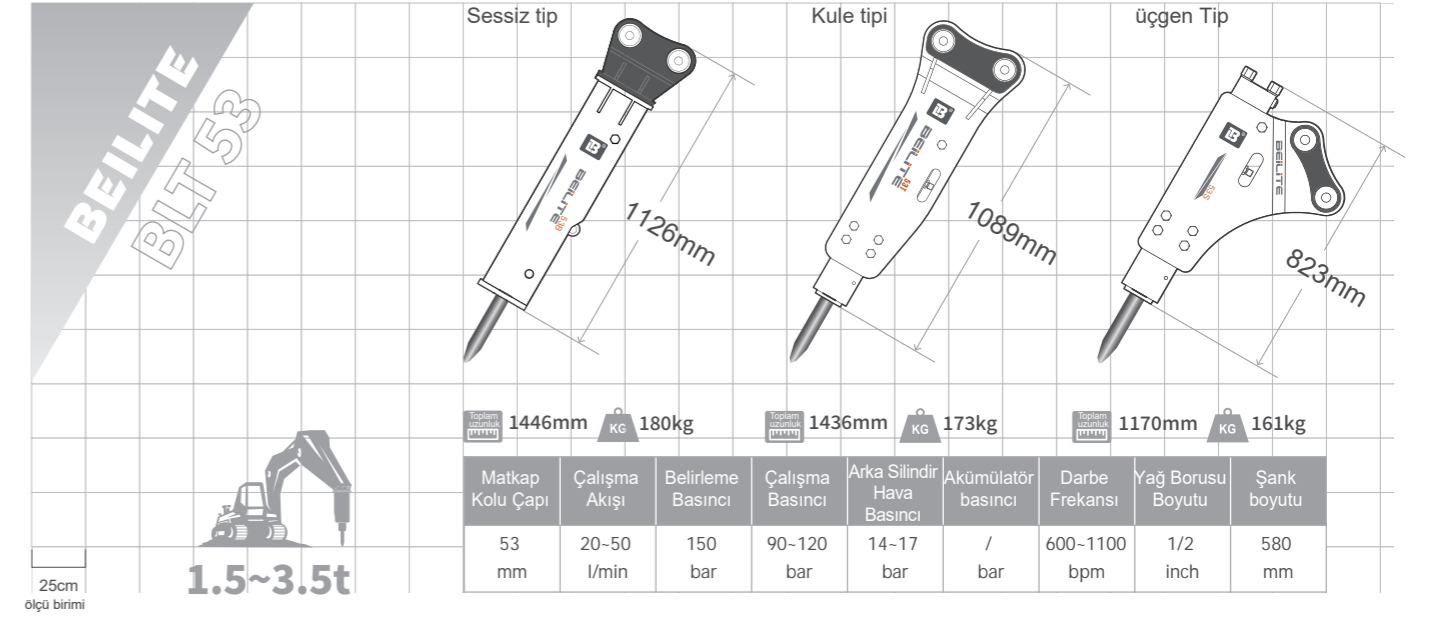
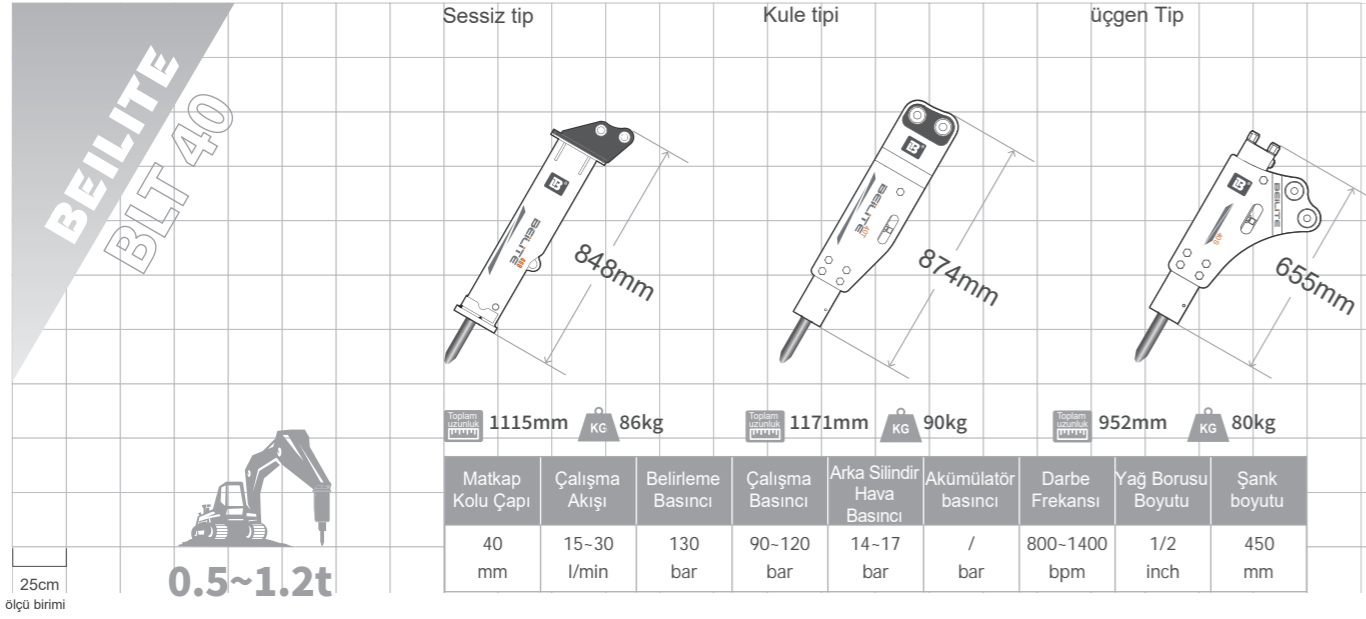

BEILITE BLT 70

Sessiz tip

Kule tipi

üçgen Tip

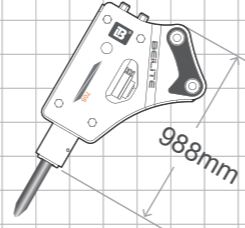
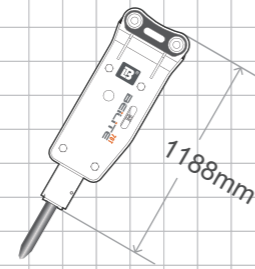
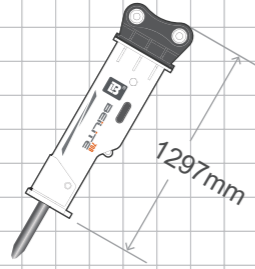

Toplam uzunluk
1659mm KG 362kg

Toplam uzunluk
1595mm KG 296kg

Toplam uzunluk
1395mm KG 285kg

Matkap Kolu Çapı	Çalışma Akışı	Belirleme Basıncı	Çalışma Basıncı	Arka Silindir Hava Basıncı	Akümülatör basıncı	Darbe Frekansı	Yağ Borusu Boyutu	Şank boyutu
70 mm	40-70 l/min	160 bar	110-140 bar	14-17 bar	55-60 bar	500-900 bpm	1/2 inch	700 mm

50cm ölçü birimi

4.5~6t

BEILITE BLT 85

Sessiz tip

Kule tipi

üçgen Tip

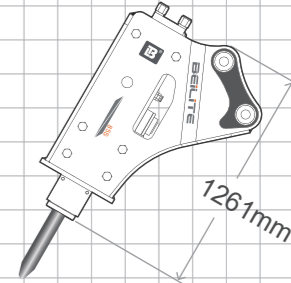
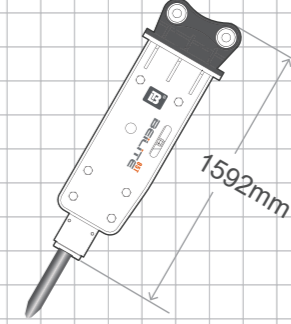
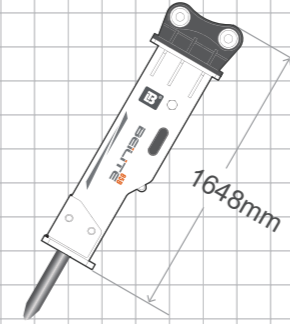

Toplam uzunluk
2099mm KG 666kg

Toplam uzunluk
2068mm KG 625kg

Toplam uzunluk
1737mm KG 560kg

Matkap Kolu Çapı	Çalışma Akışı	Belirleme Basıncı	Çalışma Basıncı	Arka Silindir Hava Basıncı	Akümülatör basıncı	Darbe Frekansı	Yağ Borusu Boyutu	Şank boyutu
85 mm	60-100 l/min	180 bar	130-160 bar	14-17 bar	55-60 bar	400-800 bpm	3/4 inch	850 mm

50cm ölçü birimi

7~11t

BEILITE BLT 75

Sessiz tip

Kule tipi

üçgen Tip

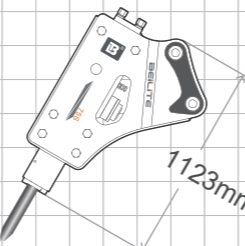
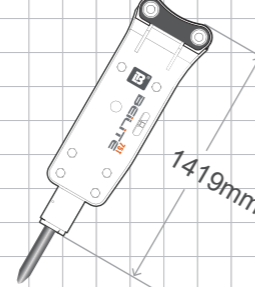
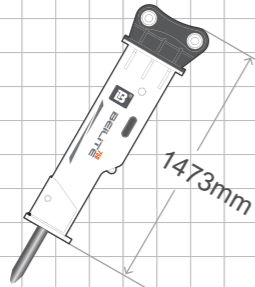

Toplam uzunluk
1822mm KG 466kg

Toplam uzunluk
1802mm KG 396kg

Toplam uzunluk
1507mm KG 390kg

Matkap Kolu Çapı	Çalışma Akışı	Belirleme Basıncı	Çalışma Basıncı	Arka Silindir Hava Basıncı	Akümülatör basıncı	Darbe Frekansı	Yağ Borusu Boyutu	Şank boyutu
75 mm	50-90 l/min	180 bar	120-150 bar	14-17 bar	55-60 bar	400-800 bpm	1/2 inch	750 mm

50cm ölçü birimi

6~8.5t

BEILITE BLT 100

Sessiz tip

Kule tipi

üçgen Tip

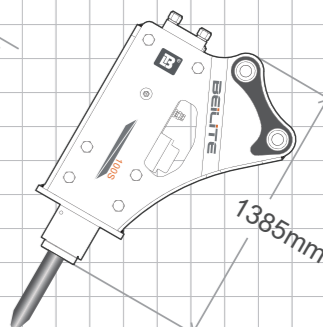
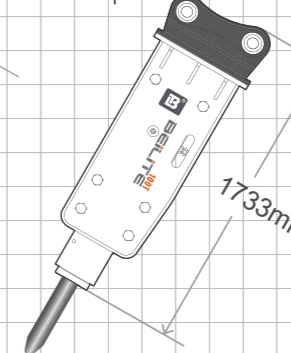
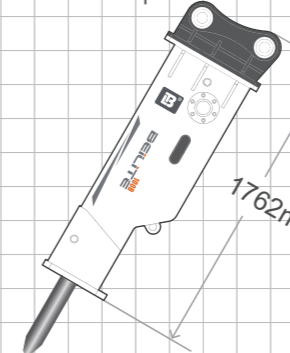

Toplam uzunluk
2363mm KG 986kg

Toplam uzunluk
2349mm KG 942kg

Toplam uzunluk
2001mm KG 835kg

Matkap Kolu Çapı	Çalışma Akışı	Belirleme Basıncı	Çalışma Basıncı	Arka Silindir Hava Basıncı	Akümülatör basıncı	Darbe Frekansı	Yağ Borusu Boyutu	Şank boyutu
100 mm	80-110 l/min	210 bar	150-170 bar	14-17 bar	55-60 bar	350-700 bpm	3/4 inch	1000 mm

50cm ölçü birimi

10~14t

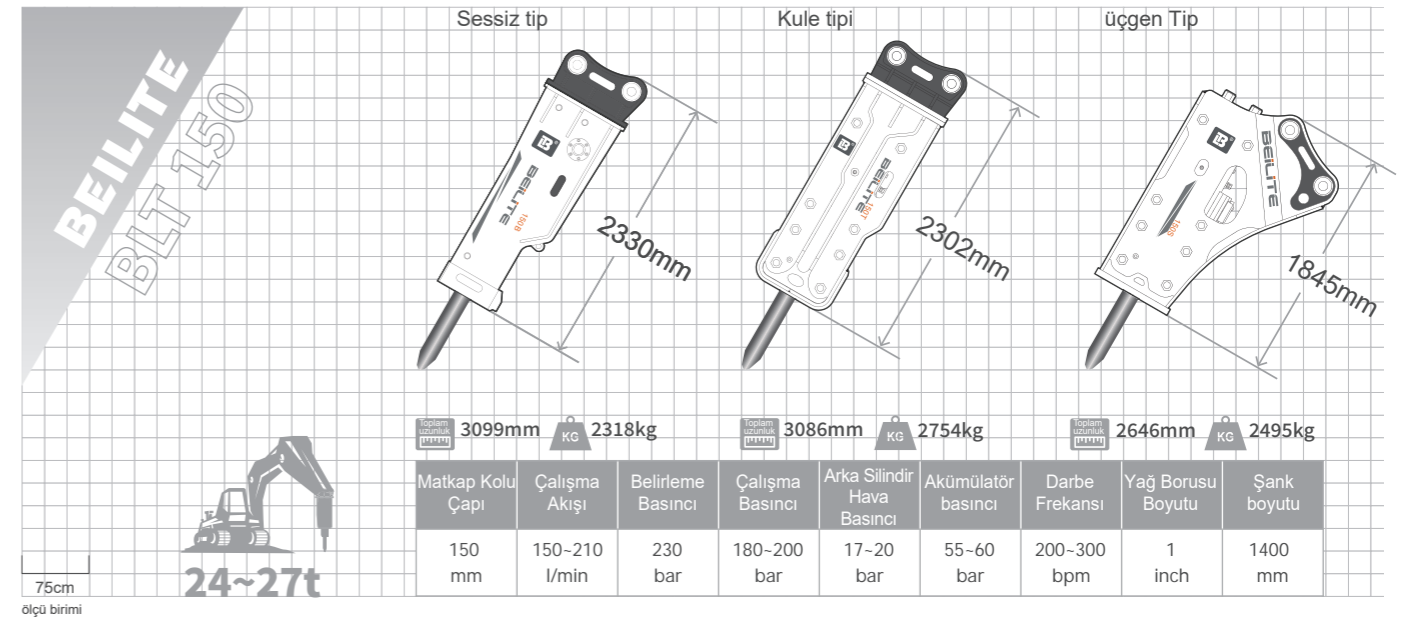
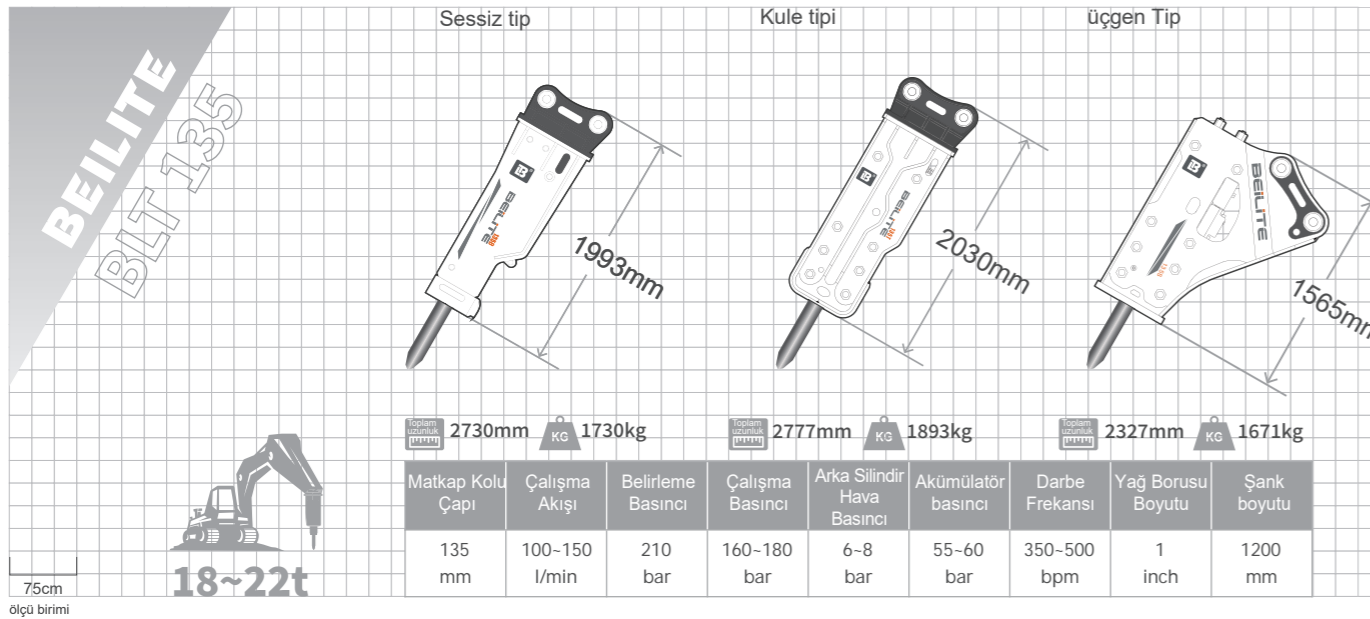
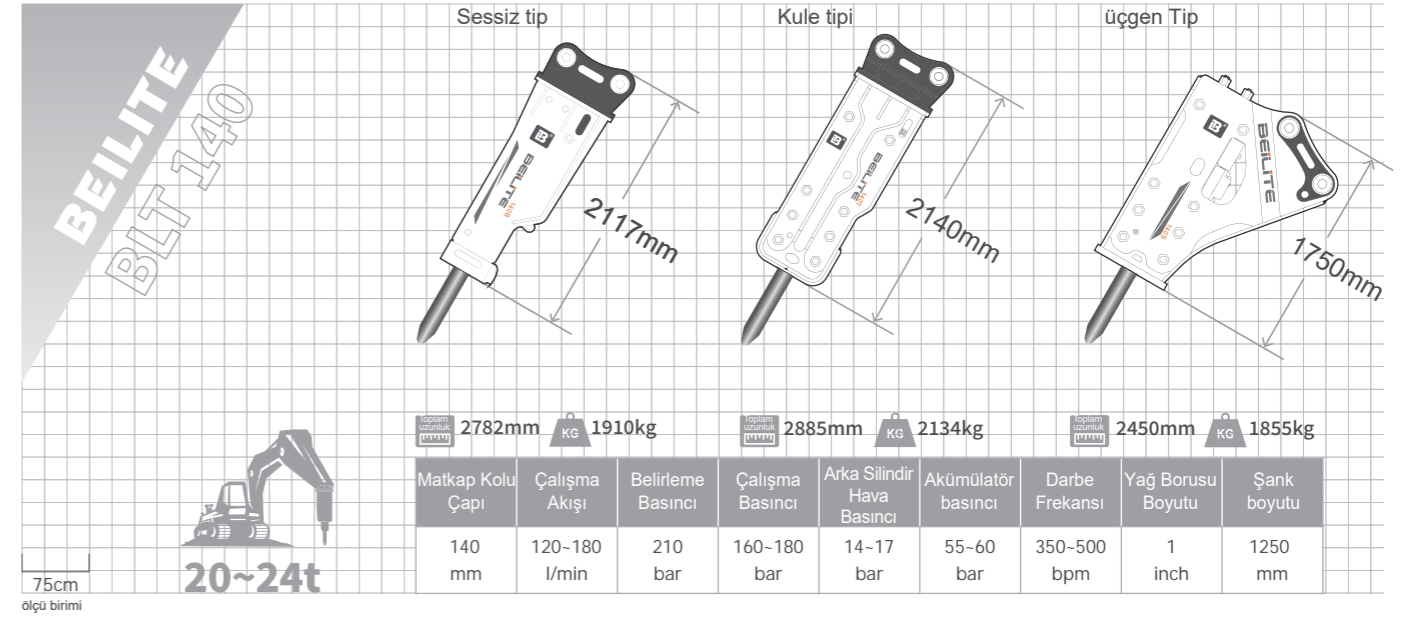
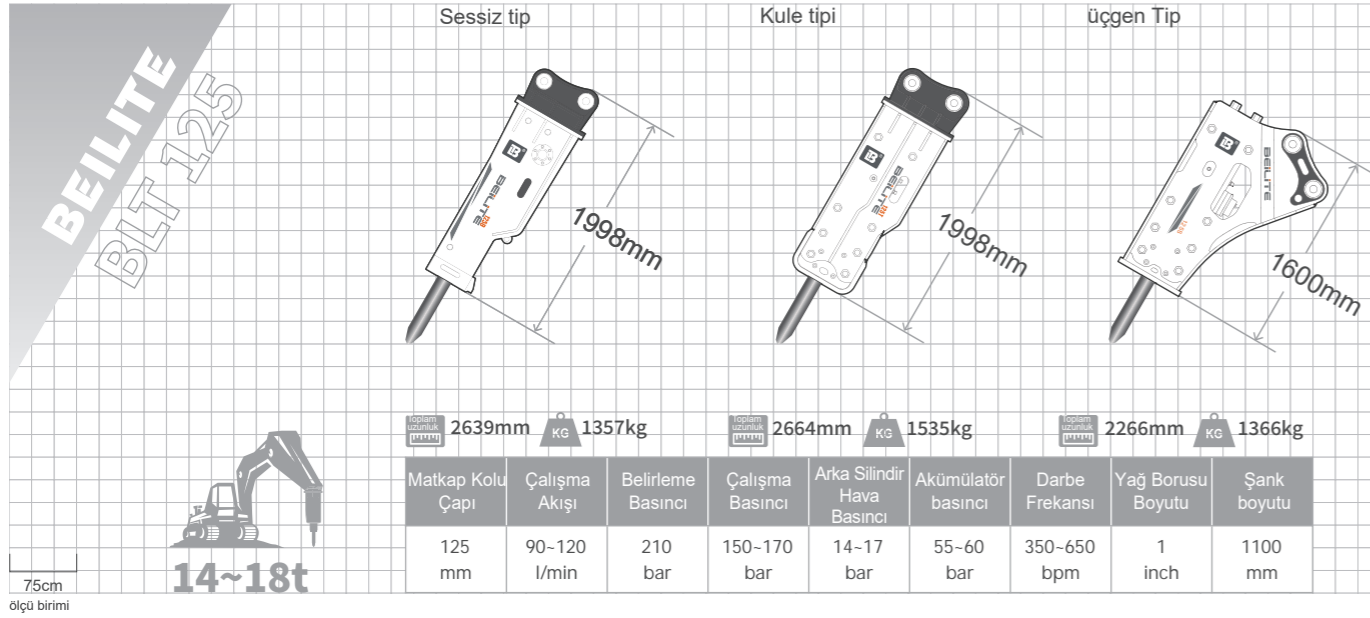

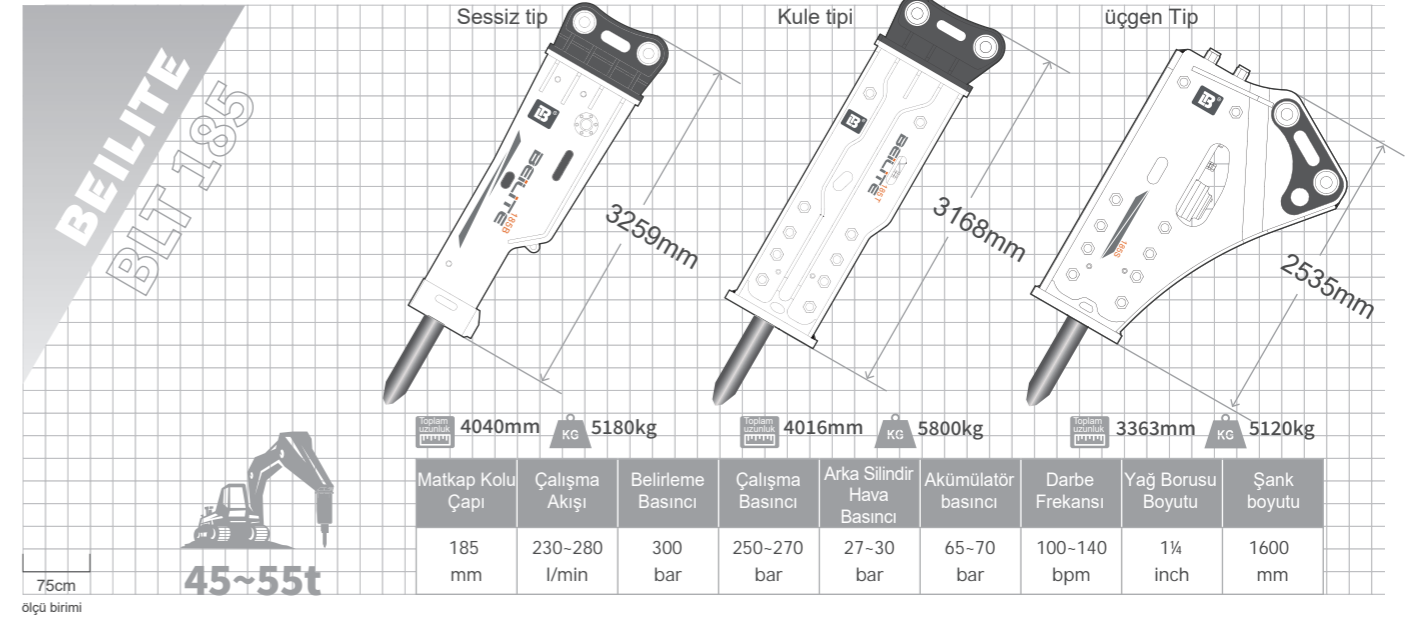
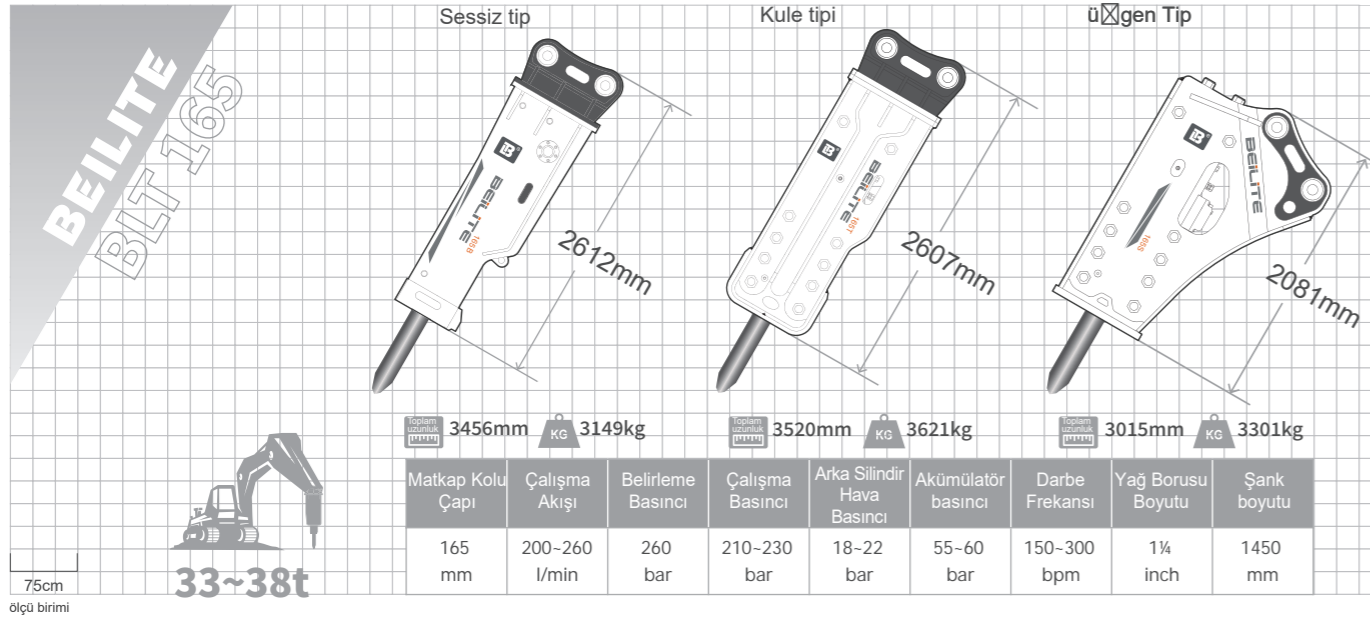
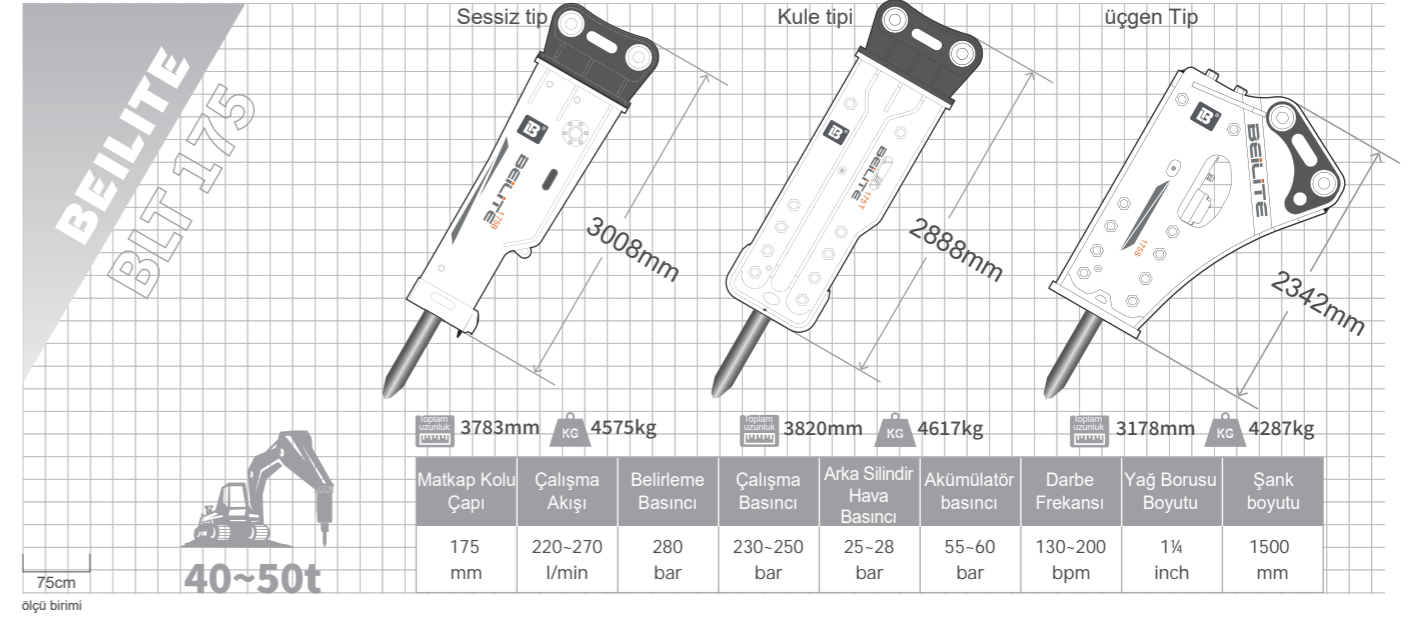
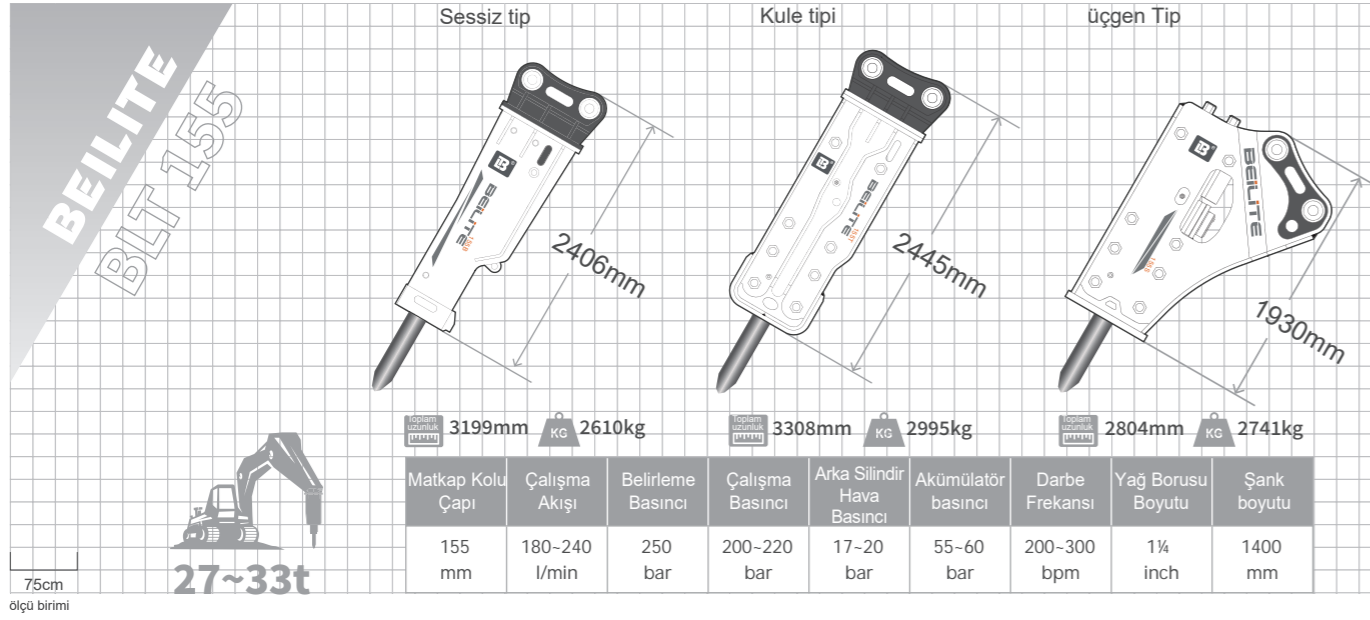

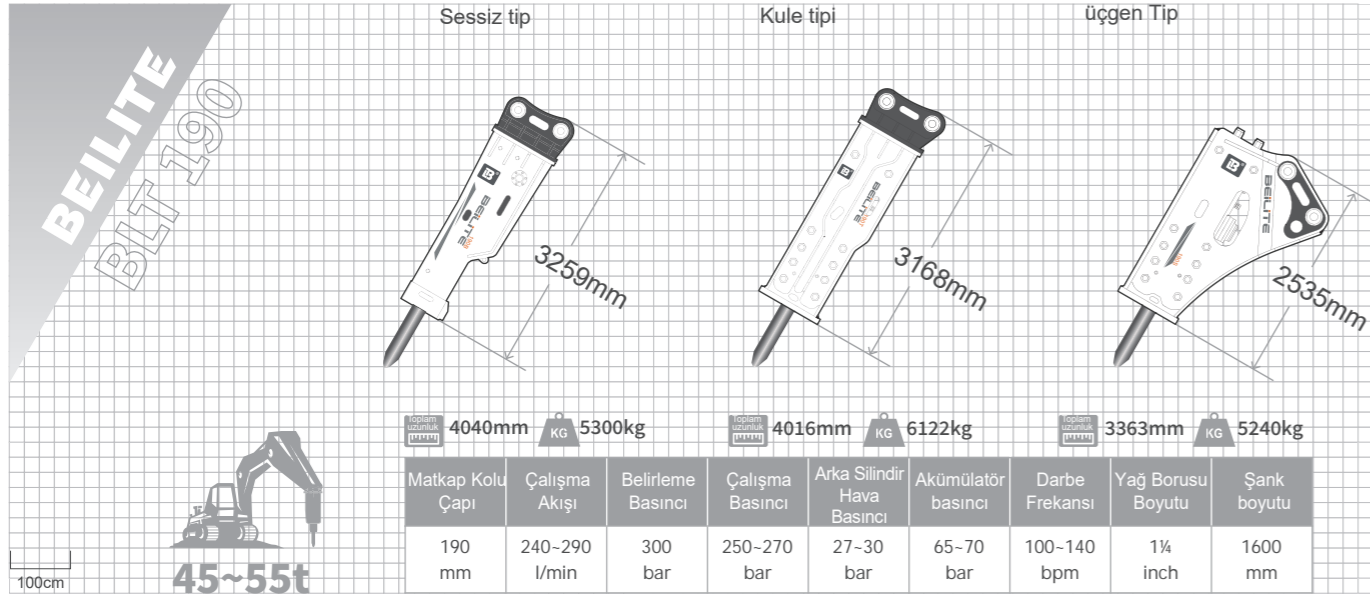

ölçü birimi

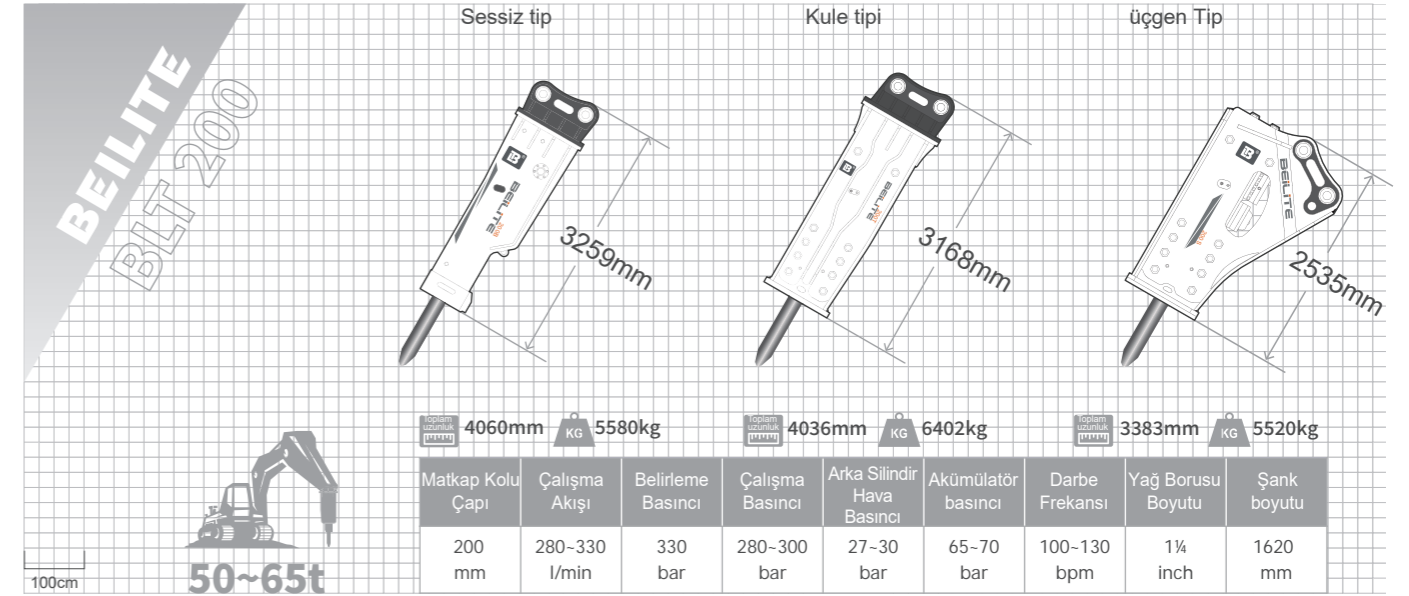

ölçü birimi

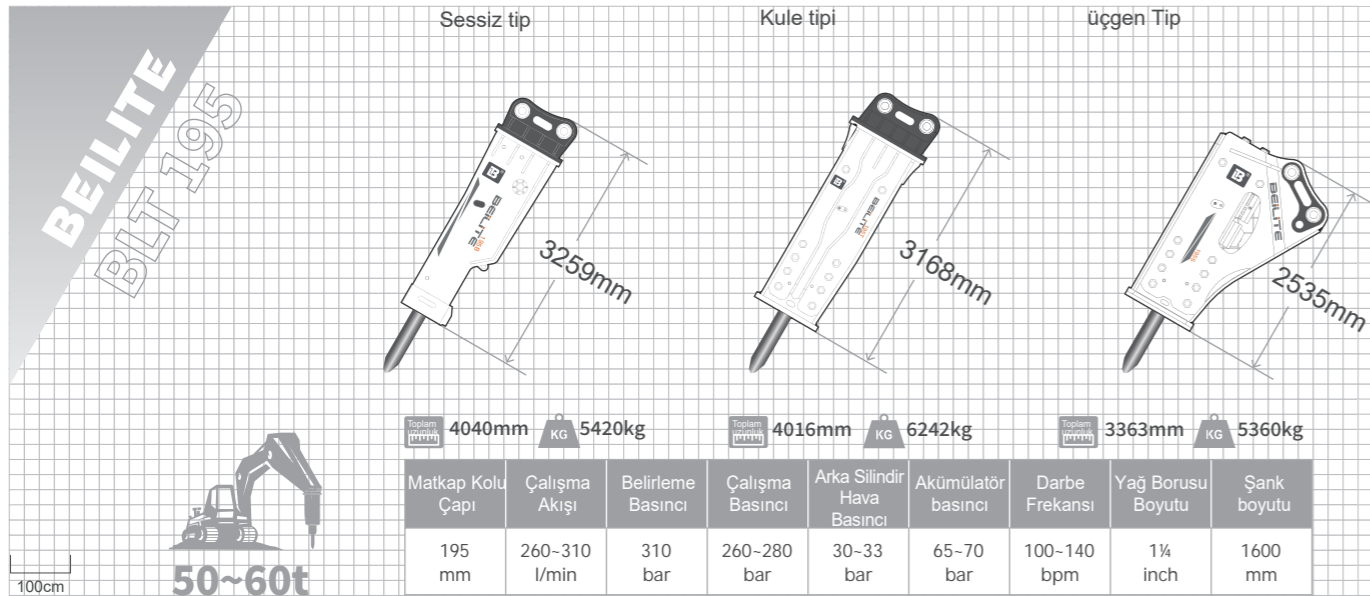

ölçü birimi

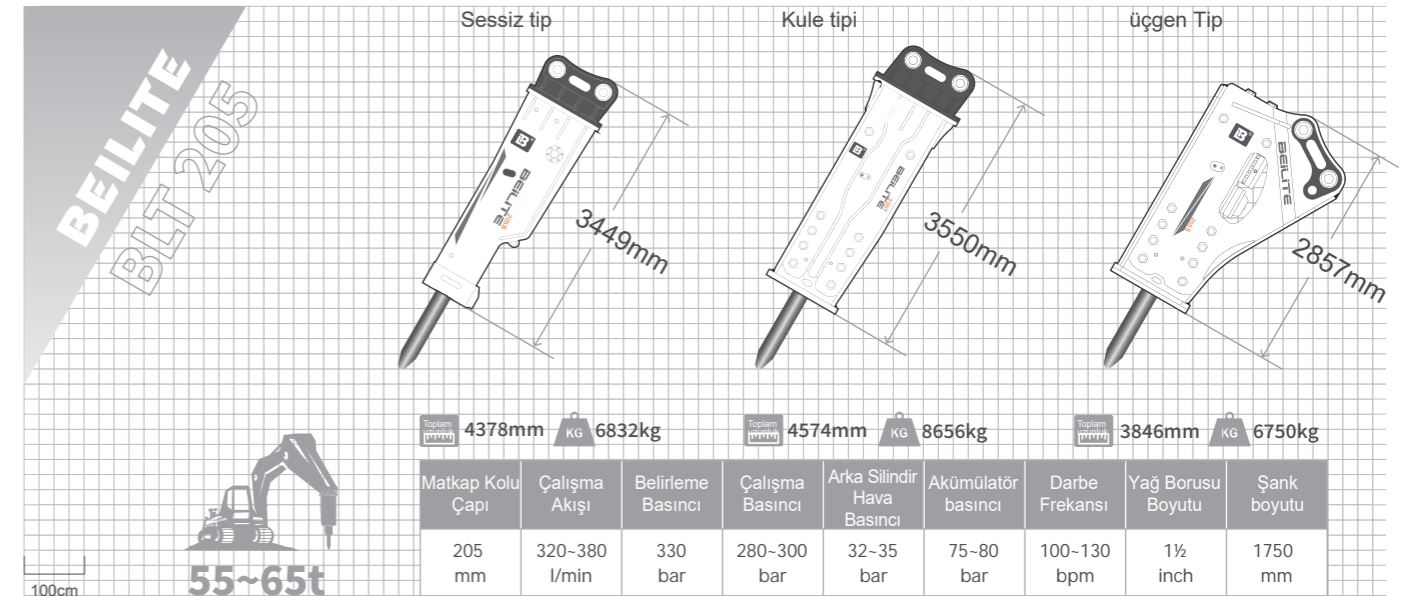

ölçü birimi

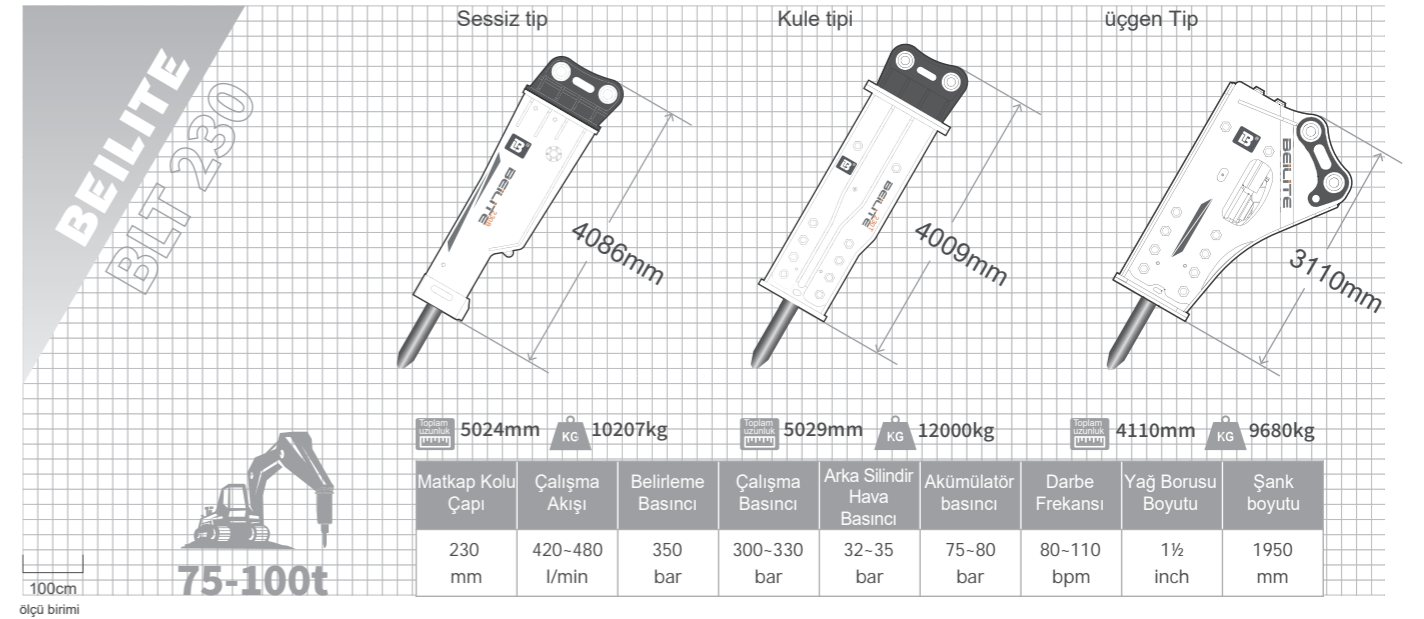
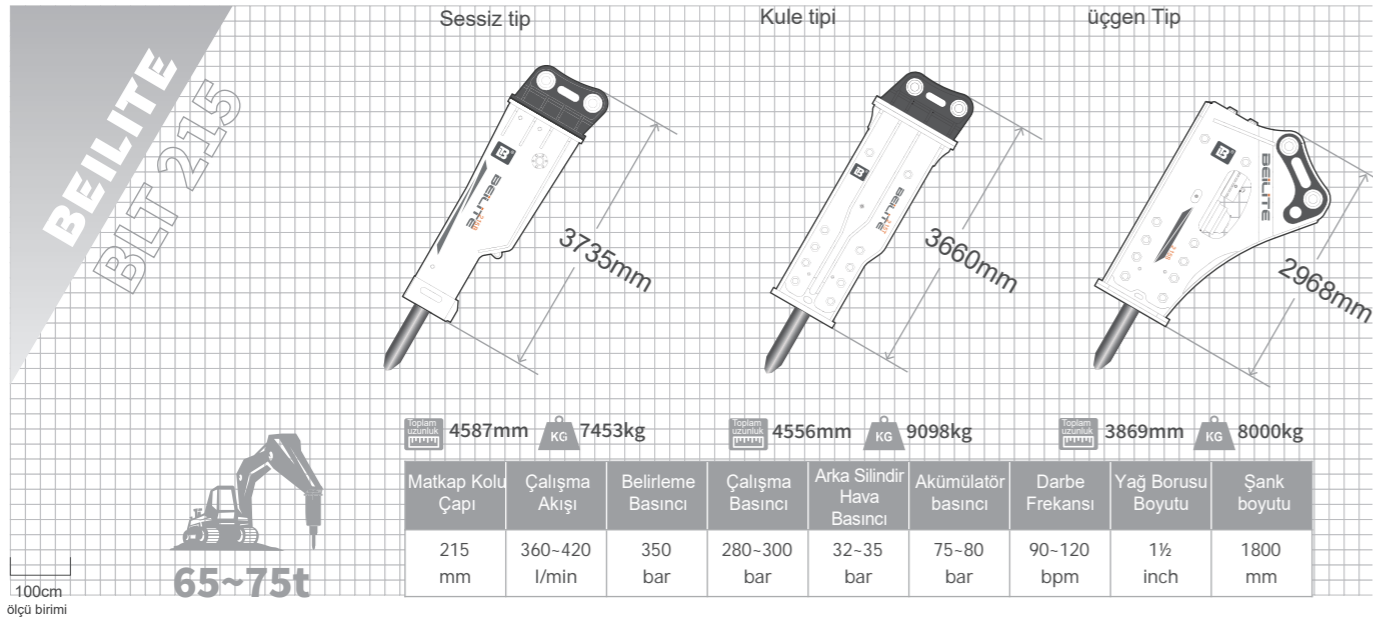
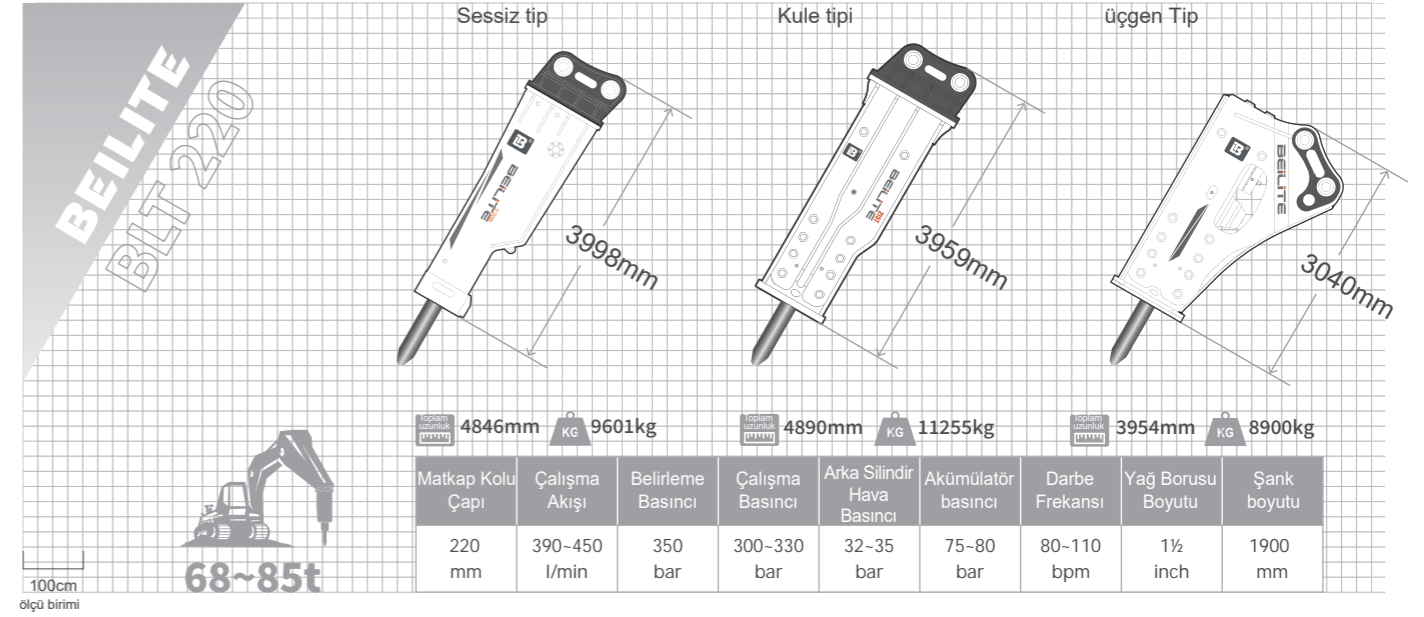
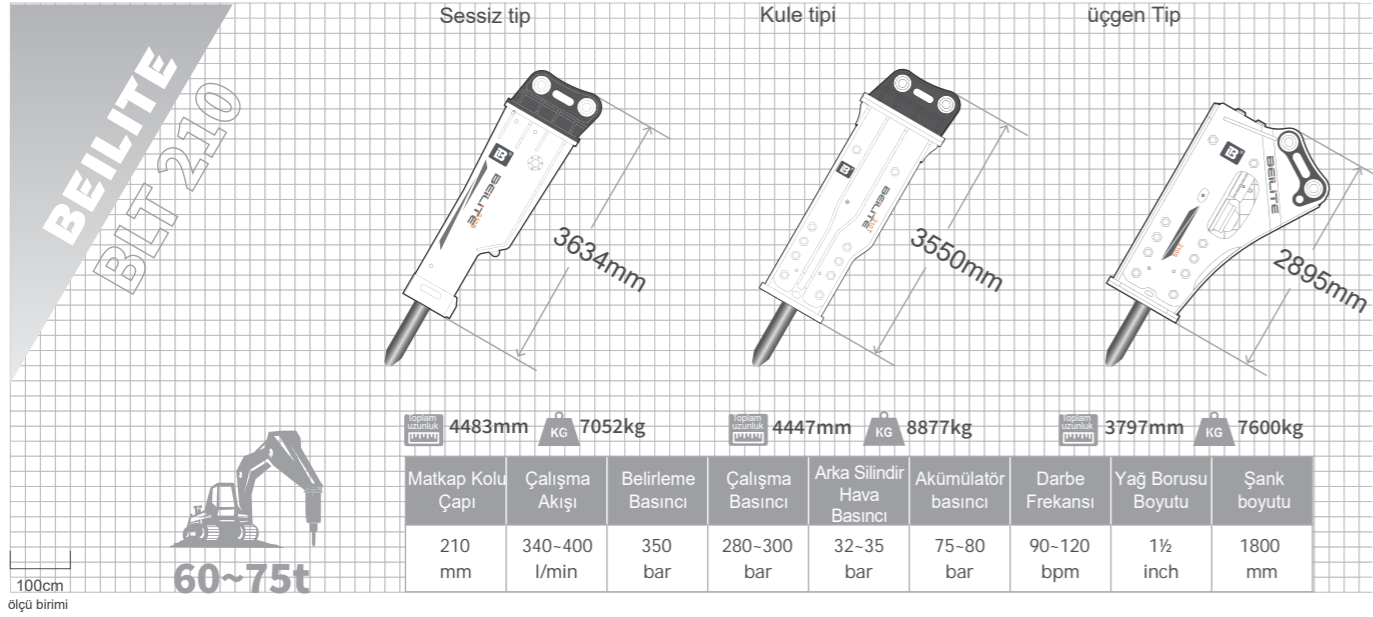

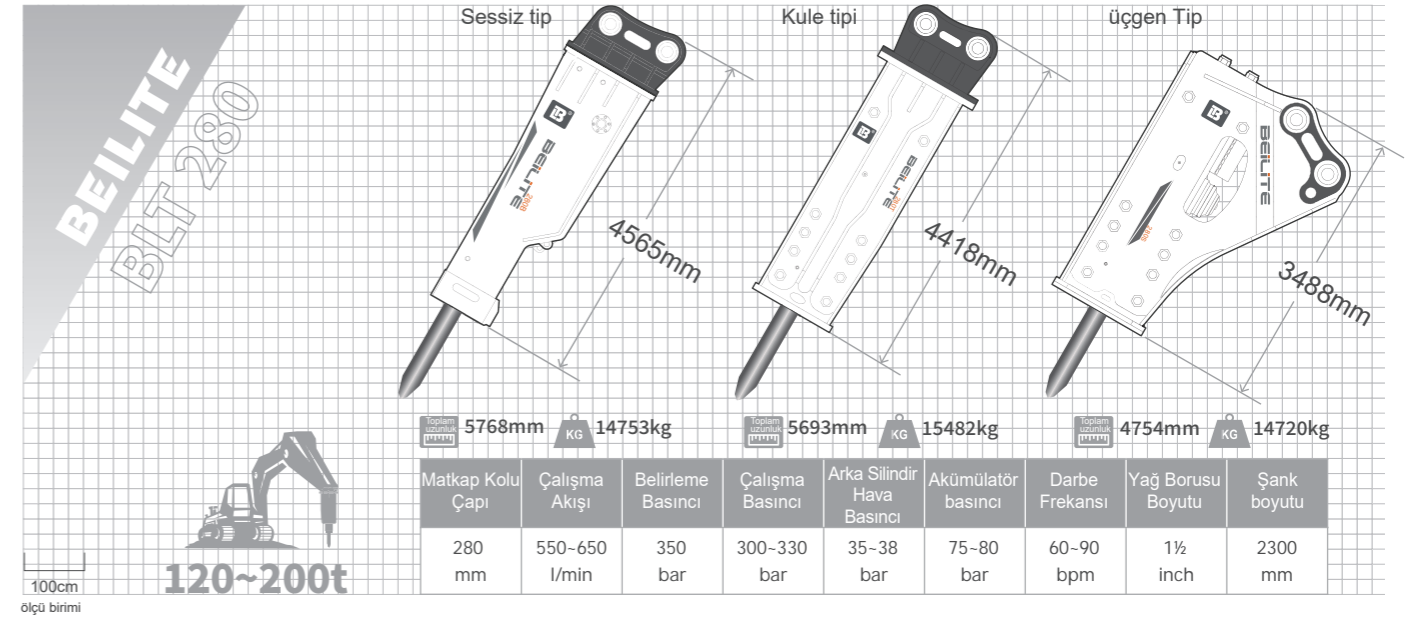
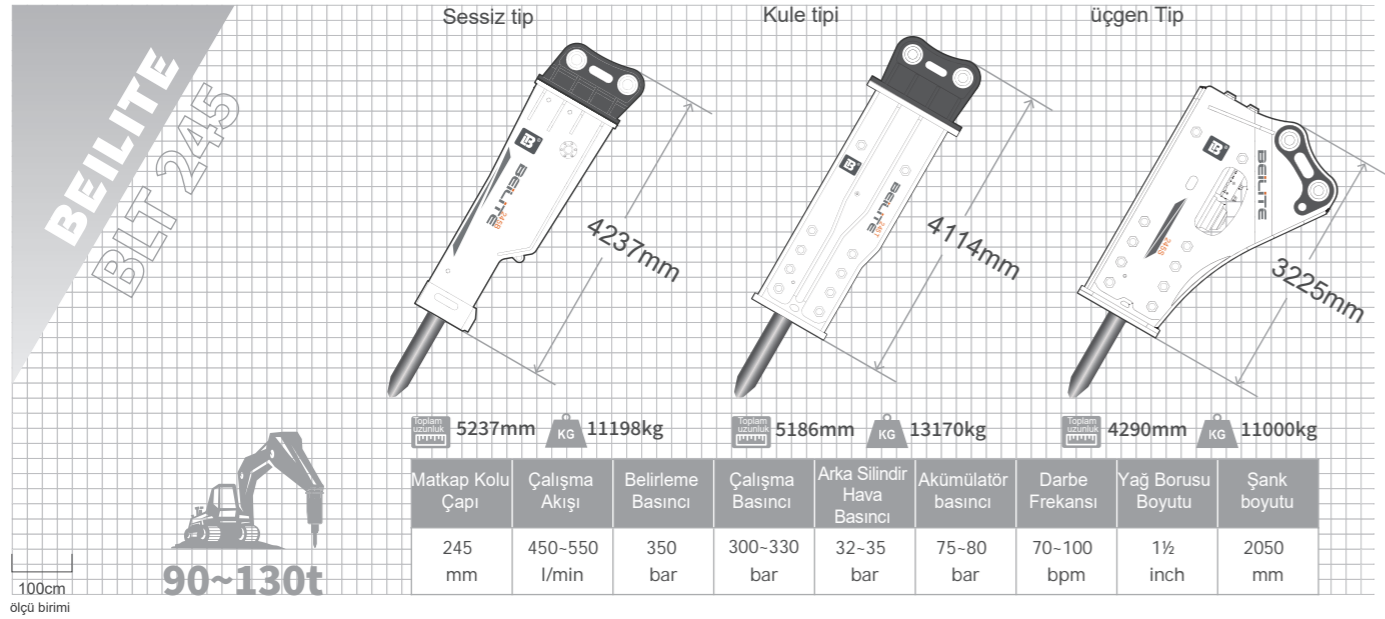
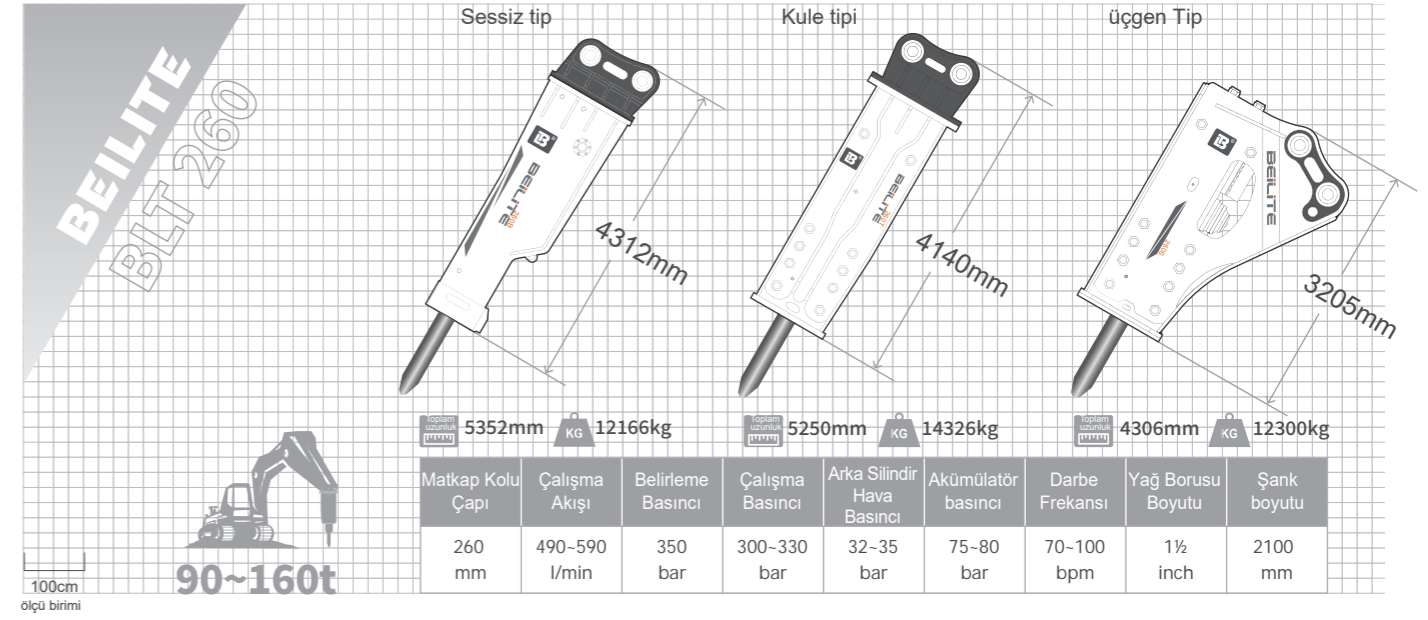
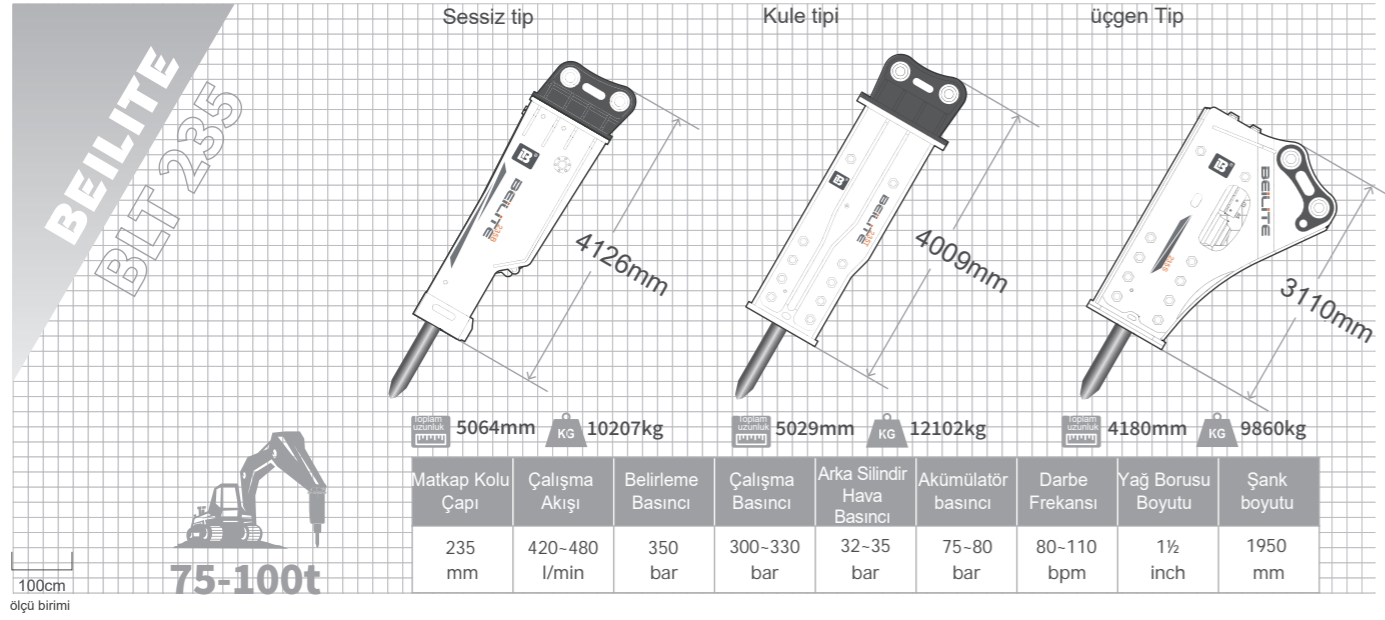

AKILLI ÜRETİM METAL İŞLEME ATÖLYESİ



AKILLI ÜRETİM ISIL İŞLEM ATÖLYESİ



AKILLI ÜRETİM TAŞLAMA ATÖLYESİ



AKILLI ÜRETİM KONTROL MERKEZİ



PROJE UYGULAMA ÖRNEKLERİ



PROJE UYGULAMA ÖRNEKLERİ



ÖZEL UYGULAMA ÖRNEKLERİ



Aşırı soğuk koşullarda çalışma



Su altı çalışmaları



Tünel çalışmaları

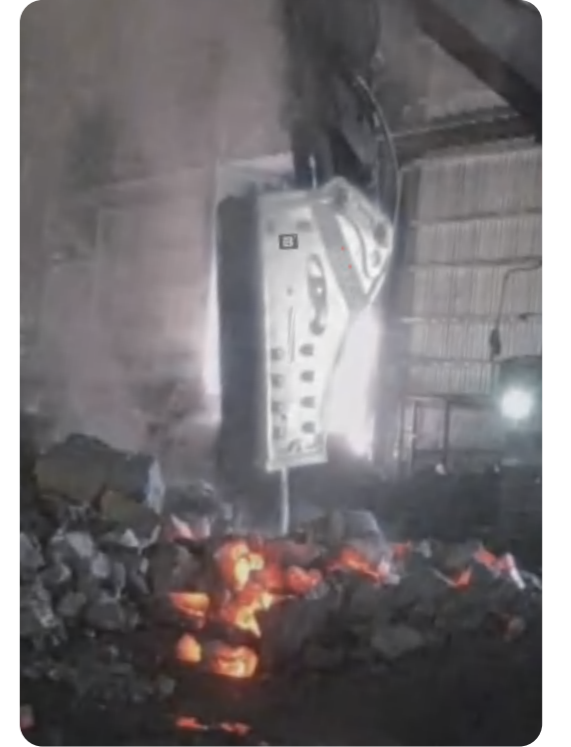

Yüksek sıcaklıkta çalışma

ÖZEL UYGULAMA ÖRNEKLERİ

HİZMET MAĞAZALARI



HİZMET NOKTALARI DÜNYA ÇAPINDA YAYILMIŞTIR



HİZMET AĞI ÜLKE GENELİNDE YAYILMIŞ OLUP, KÜRESEL GARANTİ SİSTEMİ SAĞLANMIŞTIR. MÜŞTERİLER, DİLEDİKLERİ ZAMAN VE YERDE BEILITE'İN HIZLI HİZMETLERİNDEN FAYDALANABİLİR:

23 /EYALET

5 /ÖZERK BÖLGE

4 / DOĞRUDAN YÖNETİLEN ŞEHİR

2 / ÖZEL İDARI BÖLGE

100 / 'DEN FAZLA ÜLKE VE BÖLGE

Yurtdışına açılım: Avrupa, Amerika, Avustralya, Asya, Afrika ve diğer bölgeler

VISION

Vizyon

DÜNYA ÇAPINDA GÜVENİLEN VE
YÜKSEK ULUSLARARASI REKABET
GÜCÜNE SAHİP BİR ŞİRKET OLMAK